

SKYJACK-ELEKTROSCHEREN, BEWÄHRTE QUALITÄT IN NEUEN DIMENSIONEN.

Skyjacks neueste Elektroschere SJIll 4740 bietet das bewährte Design, einfach, zuverlässig und wartungsarm zu bedienen – in einer ganz neuen Klasse von Maschinen. Unter Verwendung der für Skyjack typischen, benutzerfreundlichen Standardbauteile erreicht die neue Maschine eine Arbeitshöhe von 13,80 m. Standardmäßig ist sie ausgestattet mit Frontantrieb, schnellem und leistungsfähigem Notablass, Schlaglochsenschutz – die übliche Wartungsfreundlichkeit und eine zweijährige Gewährleistung sind ebenfalls inklusive.



Skyjack Hebebühnen GmbH (Deutschland)

Därmannsbusch 2a
58456 Witten
Telefon: +49 (0)2302 20 26 909
Telefax: +49 (0)2302 20 25 671
E-Mail: info-de@skyjack.com

www.skyjack.com



SJIll 4740 ELEKTRO- SCHERENBÜHNE



2 JAHRE – GOLD LEAF PROTECTION PROGRAMM

Diese Broschüre dient lediglich Veranschaulichungszwecken und beruht auf den zum Zeitpunkt der Veröffentlichung gültigen Daten. Skyjack Inc. behält sich das Recht vor, Spezifikationen, Standardausstattung und Sonderausstattung jederzeit zu ändern. Für sachgerechte Verfahren ziehen Sie bitte das Betriebs- und Bauteilhandbuch zu Rate. Arbeitsbühnen, die mit dem CE-Zeichen versehen sind, erfüllen die Maschinenrichtlinie 2006/42/EG.

CE
EU/DE/02/2016

SKYJACK



EINFACH, WARTUNGSARM, ZUVERLÄSSIG, SKYJACK.

- Robuste Gabelkopf-Lenkung
- Selbstschließende Plattformschwingtür in halber Geländerhöhe
- Zwei Wartungsstützen auf unterschiedlichen Scherenebenen
- Abnehmbare verschraubte Arretierungsbolzen der Zylinder
- Kabelkanal auf der Unterseite der Maschine
- Fahrbar in voller Höhe mit ausgeschobener Plattformverlängerung
- Stapeltaschen, Transport- und Hebeösen vorn und hinten
- Robuste Stahlkästen zum seitlichen ausklappen
- Verschraubte Verstrebungen zur Versteifung der Scherenelemente
- Vergrößerte Pumpen- und Hydrauliköl-Baugruppe
- Motorsteuerung für längere Batterielaufzeiten und leichtere Steuerung

EINE KLASSE FÜR SICH.

Mit einem inneren Wenderadius von 0,54 m und Frontantrieb bietet die SJIII 4740 hervorragende Steigeigenschaften: 25 % Steigfähigkeit und 350 kg Tragfähigkeit, auf 3 Personen ausgelegt. Bei 1,19 m Breite stützen Querverstrebungen die Schere und sorgen für ausgezeichnete Steifigkeit. Die 6-Ebenen-Scherenkonstruktion beruht auf Skyjacks einmaligem Gabelkopf-Design. Die SJIII 4740 ist ab Werk mit zwei Wartungsstützen sowie zwei wartungsfreundlichen Zylindern ausgestattet. Weitere Besonderheiten sind der einfache einstufige Notablass und längere Batterielaufzeiten durch 4 x 12 V Parallel-Serienschaltung.

Abmessungen	SJIII 4740
A Arbeitshöhe	13,80 m
B Plattformhöhe (ausgefahren)	11,80 m
C Plattformhöhe (eingefahren)	1,37 m
D Gesamtbreite	1,19 m
E Gesamtlänge (Plattform eingezogen)	2,40 m
F Gesamthöhe, eingefahren (Geländer hochgeklappt)	2,48 m
G Gesamthöhe, eingefahren (Geländer zusammengeklappt)	2,21 m
H Plattformbreite (Innenmaß)	1,06 m
I Plattformlänge (Innenmaß)	2,19 m

Spezifikationen	SJIII 4740
Plattformverlängerung (ausrollbar)	0,90 m
Bodenfreiheit (eingefahren)	8,10 cm
Bodenfreiheit (ausgefahren)	1,91 cm
Radstand	1,85 m
Gewicht	2.985 kg
Steigfähigkeit	25 %
Wenderadius (innen)	0,54 m
Maximale Fahrhöhe	Volle Höhe
Tragfähigkeit (insgesamt)	350 kg
Maximal zulässige Personenzahl (innen/außen)	3/0

OPTIONEN

- Blinklicht
- Doppelblinklichter
- Leichtbau-Rohrmaterialhalter
- Schwerlast-Rohrmaterialhalter
- Rigips-/Plattenmaterialhalter
- AGM Batterien
- Plattformschwingtür in voller Geländerhöhe
- Bio-Öl

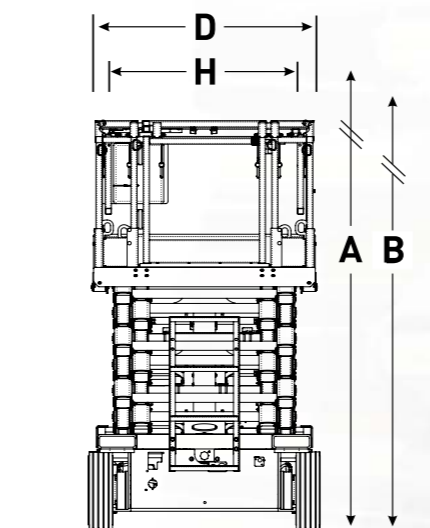

RÜCKANSICHT,
EINGEFAHREN (GELÄNDER
ZUSAMMENGEKLAFFT)

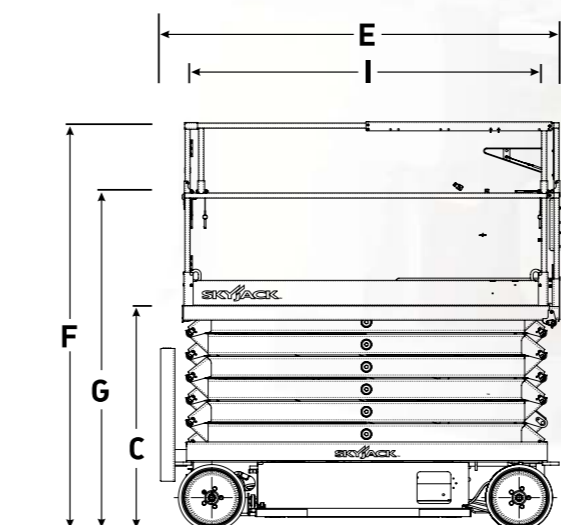

EINFACH, SKYJACK.

- Mit Skyjacks üblicher Teilegleichheit sind Ersatzteile einfach zu beschaffen und einzubauen.
- Standardbauteile für einfache und kostengünstige Reparaturen.
- Robuste Stahlkonstruktion – stabil, haltbar, einfach zu reparieren.
- Einfacher einstufiger Notablass. Bekannte Noatablassstange nicht mehr erforderlich.
- Wartungsfreundlich durch abnehmbare verschraubte Arretierungsbolzen der Zylinder.
- Verzicht auf komplizierte, teure CAN-Bus-Systeme.
- Typisch Skyjack: einfach & zuverlässig, mit starker Rendite.



SKYCODED **ACCESSORYZERS**

Vorläufige Angaben zum Zeitpunkt der Veröffentlichung. Für nähere Angaben wenden Sie sich bitte an Ihren Vertriebspartner.